

Dobrý deň

Žiadam o sprístupnenie informácií v zmysle § 14 zákona č. 211/2000 Z. z. o slobodnom prístupe k informáciám a o zmene a doplnení niektorých zákonov (zákon o slobode informácií) (ďalej len „zákon č. 211/2000 Z. z.).

V zmysle § 11 ods. 1 písm. a) zákona č. 211/2000 Z. z. povinná osoba obmedzí sprístupnenie informácie alebo informáciu nesprístupní, ak jej bola odovzdaná osobou, ktorej takú povinnosť zákon neukladá a ktorá na výzvu povinnej osoby neodpovie osoba oprávnená udeliť súhlas na sprístupnenie informácie do siedmich dní, predpokladá sa, že so sprístupnením informácie súhlasí. Na tieto následky musí byť osoba vo výzve upozornená.

V zmysle § 11 ods. 2 zákona č. 211/2000 Z. z. ustanovenie písmena a) sa nepoužije, ak ide o informácie, ktoré sa získali za verejné prostriedky, alebo sa týkajú používania verejných prostriedkov, nakladania s majetkom štátu, majetkom obce, majetkom vyššieho územného celku alebo majetkom právnických osôb zriadených zákonom, na základe zákona alebo nakladania s finančnými prostriedkami Európskej únie.

Ako vlastník dotknutej nehnuteľnosti (Letecká ulica 354/7, číslo LV 941) Vás týmto žiadam o sprístupnenie informácii ohľadne Ohlásenia drobnej stavby podanej na váš úrad vlastníkom susedného domu na Leteckej ulici č. 5, v ktorom od roku 2020 prebiehajú stavebné úpravy a vzhľadom na čas ich realizácie ako aj charakter niektorých stavebných úprav, mám podozrenie, že realizované stavebné úpravy nie sú v rozsahu spadajúcom pod Ohlášku drobnej stavby a či v tomto prípade nebolo na realizované stavebné úpravy potrebné podať stavebné povolenie.

Uvedené informácie (najmä súhrnnú technickú správu k projektu pre Ohlásenie drobnej stavby, projektovú dokumentáciu, statický posudok a stanovisko MČ BA III na túto ohlášku) žiadam zaslať emailom alebo poštou - nie doporučene (na adresu Letecká 7, 831 03), prípadne osobným odberom na miestom úrade BA III, ktoré prevezme môj syn na základe splnomocnenia.

Žiadam o písomné potvrdenie prijatia tohto dokumentu emailom.

Za poskytnuté informácie vopred ďakujem.

Do kópie emailu prosím pridať a j môjho syna, (keďže na komunikáciu s Miestnym úradom BA III som mu dala splnomocnenie (v prílohe emailu) ešte v čase realizácie rekonštrukcie môjho domu na Leteckej ulici č. 7 – číslo konania 7783/2019 vydaného 8.7.2019), email:

V prípade akýchkoľvek otázok, prosím kontaktujte priamo môjho syna, ďakujem.

S pozdravom



# MESTSKÁ ČASŤ BRATISLAVA-NOVÉ MESTO

MIESTNY ÚRAD BRATISLAVA-NOVÉ MESTO

Junácka č. 1, 832 91 Bratislava 3

Odd. územného konania a stavebného poriadku

Podľa rozdeľovníka

Váš list číslo/zo dňa  
- / 29.07.2022

Naša značka  
29162a29163/8309/2022/  
ÚKSP/JAKM – odp.

Vybavuje/☎/@  
Ing. Jakúbková / 02/49 253 364  
martina.jakubkova@banm.sk

Bratislava  
08.08.2022

Vec:

## I – 184/2022 Žiadosť o informáciu 211/2000 – odpoveď

Mestskej časti Bratislava - Nové Mesto (ďalej len „povinná osoba“) podľa ustanovenia § 2 ods. 1 zákona č. 211/2000 Z. z. o slobodnom prístupe k informáciám a o zmene a doplnení niektorých zákonov v znení neskorších predpisov (ďalej len „zákon o slobode informácií“) bola prostredníctvom e-mailu doručená žiadosť

v mene splnomocnenej osoby na zastupovanie  
zo dňa 29.07.2022 o poskytnutie  
týchto informácií (cit. v plnom rozsahu):

..... žiadam o informácie .....

1. Ako vlastník dotknutej nehnuteľnosti (Letecká ulica 354/7, číslo LV 941) Vás týmto žiadam o sprístupnenie informácii ohľadne Ohlásenia drobnej stavby podanej na váš úrad vlastníkom susedného domu na Leteckej ulici č. 5

v ktorom od roku 2020 prebiehajú stavebné úpravy a vzhľadom na čas ich realizácie ako aj charakter niektorých stavebných úprav, mám podozrenie, že realizované stavebné úpravy nie sú v rozsahu spadajúcom pod Ohlášku drobnej stavby a či v tomto prípade nebolo na realizované stavebné úpravy potrebné podať stavebné povolenie.

Uvedené informácie (najmä súhrnnú technickú správu k projektu pre Ohlásenie drobnej stavby, projektovú dokumentáciu, staticky posudok a stanovisko MČ BA III na túto ohlášku) žiadam zaslať emailom alebo poštou - nie doporučene (na adresu Letecká 7, 831 03), prípadne osobným odberom na miestom úrade BA III, ktoré prevezme môj syn Mgr. Dávid Novák na základe splnomocnenia.

Povinná osoba v rozsahu a spôsobom uvedeným v ustanovení § 16 zákona o slobode informácií k požadovanej vyššie uvedenej informácii uvádza nasledovné:

1. scan oznámenia:
  - Ohlásenie stavebných úprav, búracích a udržiavacích prác č. 392/2021/11338/2020/ÚKSP/LESL-9 zo dňa 04.02.2021,
2. scan technickej správy:
  - Rekonštrukcia RD Letecká (Zjednodušená dokumentácia stavebných úprav + Jednoduchý technický opis stavby),

☎/fax  
02/49 253 512  
02/45 529 459  
e-mail: [podatelna@banm.sk](mailto:podatelna@banm.sk)  
www.banm.sk

Bankové spojenie  
Prima banka Slovensko, a. s.

Číslo účtu  
SK08 5600 0000 0018 0034 7007

IČO  
00603317

DIČ  
2020887385

Stránkové dni  
Pondelok 8<sup>00</sup> - 12<sup>00</sup> 13<sup>00</sup> - 17<sup>00</sup>  
Streda 8<sup>00</sup> - 12<sup>00</sup> 13<sup>00</sup> - 17<sup>00</sup>

3. scan pohľadov:

- Výkres: Pohľady – RD Letecká, M1:100.

V prílohe zasielame skeny predmetných dokladov.

S pozdravom

Príloha: 3ks

Ing. Ignác Olexík, PhD.  
prednosta miestneho úradu

---

☎/fax	Bankové spojenie	Číslo účtu	IČO	Stránkové dni
02/49 253 512	Prima banka Slovensko, a. s.	SK08 5600 0000 0018 0034 7007	00603317	Pondelok 8 <sup>00</sup> - 12 <sup>00</sup> 13 <sup>00</sup> - 17 <sup>00</sup>
02/45 529 459				Streda 8 <sup>00</sup> - 12 <sup>00</sup> 13 <sup>00</sup> - 17 <sup>00</sup>
e-mail: <a href="mailto:podatelna@banm.sk">podatelna@banm.sk</a>			DIČ	
<a href="http://www.banm.sk">www.banm.sk</a>			2020887385	



# MESTSKÁ ČASŤ BRATISLAVA-NOVÉ MESTO

Junácka ul. č. 1, 832 91 Bratislava 3

Váš list číslo/zo dňa	Naše číslo	Vybavuje/linka	Bratislava
/27.11.2020	392/2021/11338/2020/ÚKSP/LESL-9	Ing.Lenka Lesayová/49253150 lenka.lesayova@banm.sk	04.02.2021

## Vec

Ohlásenie stavebných úprav, búracích a udržiavacích prác

Dňa 27.11.2020 ohlásil stavebník \_\_\_\_\_ (ďalej len „stavebník“), stavebné úpravy, búracie a udržiavacie práce – rekonštrukcia rodinného domu a odstránenie prístavby – garáže. Stavba rodinného domu je zapísaná na LV č. 1512, na pozemku parc. č. 22834/1, súpisné číslo 353, stavba garáže je zapísaná na LV č. 2257, na pozemku parc.č. 22834/3, súpisné číslo 353 v katastrálnom území Nové Mesto, v Bratislave.

Mestská časť Bratislava - Nové Mesto, ako stavebný úrad príslušný podľa § 117 ods. 1) zákona č. 50/1976 Zb. o územnom plánovaní a stavebnom poriadku v znení neskorších predpisov (ďalej len „stavebný zákon“) v spojitosti s § 7a, ods. 2, písm. i) zákona č. 377/1990 Zb. o hlavnom meste Slovenskej republiky Bratislave v znení neskorších predpisov (ďalej len „stavebný úrad“), predložené ohlásenie preskúmala a v súlade s § 57 stavebného zákona oznamuje, že

**nemá námietky**

proti uskutočneniu stavebných úprav, búracích a udržiavacích prác –zateplenie fasády, výmena strešnej krytiny, zateplenie podkrovia, stavebné úpravy podkrovia, nové omietky – v objekte rodinného domu zapísaného na LV č. 1512, na pozemku parc.č. 22834/1, súpisné číslo 353 a odstránenie garáže zapísanej na LV č. 2257, na pozemku parc.č. 22834/3, súpisné číslo 353 v katastrálnom území Nové Mesto, v Bratislave.

Predmetné stavebné úpravy a udržiavacie práce budú uskutočnené podľa predloženej projektovej dokumentácie, vypracovanej Ing. Petrom Hanulom, ktorá tvorí neoddeliteľnú časť tohto oznámenia. Súčasťou oznámenia je aj odborné stanovisko Mestského ústavu ochrany pamiatok v Bratislave k úprave Rodinného domu.

Objekt je zaradený do evidencie pamätihodností pod názvom „Ľudová štvrť“. Stavebný úrad upozorňuje stavebníka, aby pri uskutočňovaní stavebných úprav, udržiavacích prác, príp. drobnej stavby zachoval autentický charakter zástavby Ľudovej štvrte, ako aj dodržiaval príslušné technické normy, všeobecné záväzné stanoviská, všetky záväzné

☎/fax	Bankové spojenie	Číslo účtu	IČO	Stránkové dni
02/49 253 111	Príma banka	SK08 5600 0000 0018 0034 7007	00603317	Pondelok 8 <sup>00</sup> - 12 <sup>00</sup> 13 <sup>00</sup> - 17 <sup>00</sup>
02/45 529 459	Slovensko, a. s.			Streda 8 <sup>00</sup> - 12 <sup>00</sup> 13 <sup>00</sup> - 17 <sup>00</sup>
e-mail: <a href="mailto:banm@banm.sk">banm@banm.sk</a>			DIČ	
<a href="http://www.banm.sk">www.banm.sk</a>			2020887385	

predpisy týkajúce sa bezpečnosti práce, technických zariadení, ochrany zdravia osôb na stavenisku a vykonali opatrenia na minimalizovanie vplyvu stavebných prác na susedné nehnuteľnosti, životné prostredie a okolie stavby udržiavali v čistote počas celej doby výstavby.

Podľa ustanovenia § 57 ods. 2) stavebného zákona toto oznámenie stratí platnosť, ak ohlásené udržiavacie práce nezačnete uskutočňovať do dvoch rokov od jeho doručenia. Zároveň Vás upozorňujeme v súlade s ustanoveniami § 57 ods. 5) stavebného zákona, že toto oznámenie nenahrádza rozhodnutia, stanoviská, vyjadrenia, súhlasy alebo iné opatrenia dotknutých orgánov štátnej správy požadované podľa osobitných predpisov.

**Mgr. Rudolf Kusý**  
starosta mestskej časti  
Bratislava-Nové Mesto  
v z. podľa poverenia č.50/2020  
zo dňa 03.10.2020  
**Ing. Stanislav Winkler**  
zástupca starostu mestskej časti

Poplatok vo výške 10 eur bol uhradený prevodom na účet.

JUHOVÝCHODNÝ POHĽAD  
NAVRHOVANÝ STAV

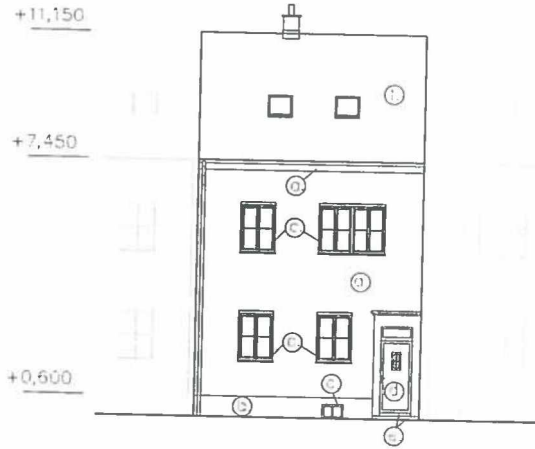

SEVEROZÁPADNÝ POHĽAD  
NAVRHOVANÝ STAV

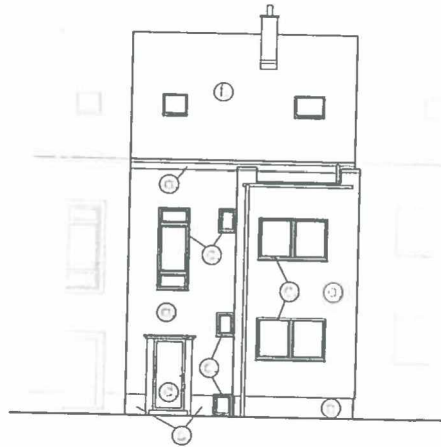

SEVEROVÝCHODNÝ REZOPOHĽAD  
NAVRHOVANÝ STAV

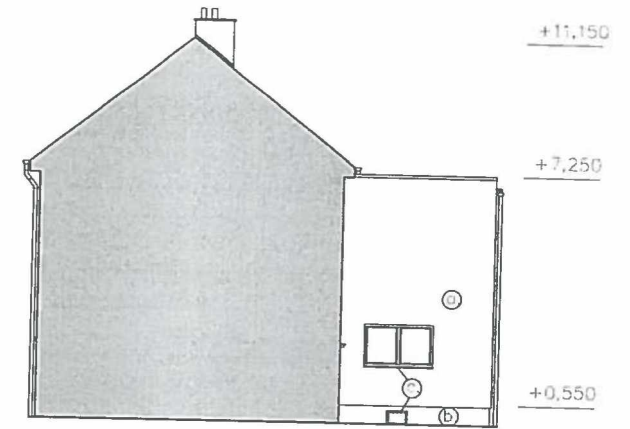

JUHOVÝCHODNÝ POHĽAD  
SÚČASNÝ STAV

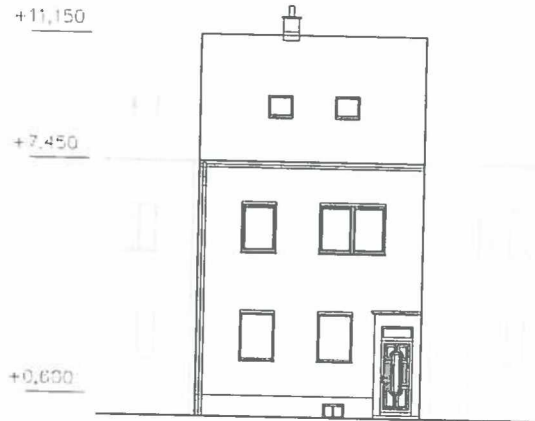

SEVEROZÁPADNÝ POHĽAD  
SÚČASNÝ STAV

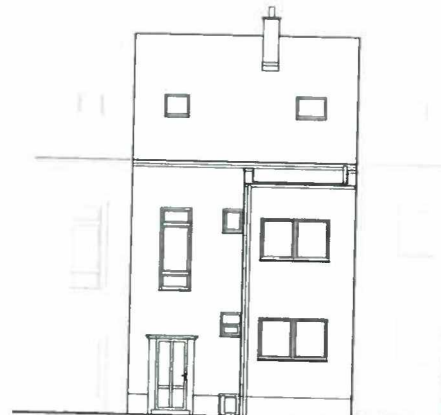

SEVEROVÝCHODNÝ REZOPOHĽAD  
SÚČASNÝ STAV

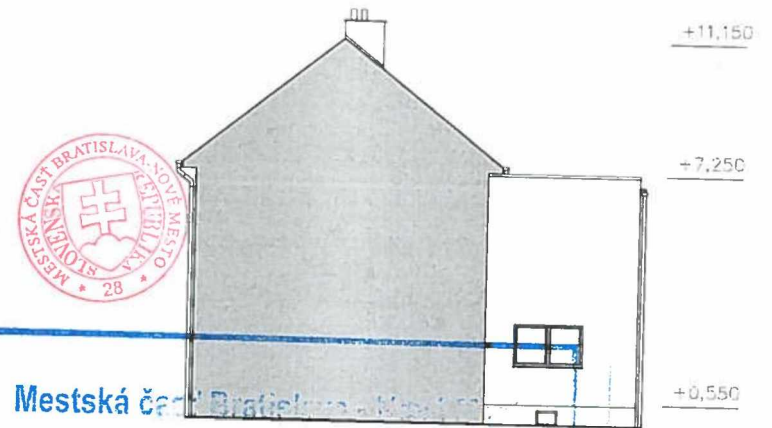

LEGENDA MATERIÁLOV

- ⊙ Tepelná izolácia hr. 150mm + vonkajšia omietka
- ⊙ Tepelná izolácia hr. 100mm + omietka
- ⊙ Dvere – čierny odtieň (približne RAL 9011)
- ⊙ Obklad schodisková stupňa z tehly plnej pálenej

- ⊙ Plastové okno – čierny odtieň (približne RAL 9011)
- ⊙ Opieskovaná plechová strešná krytina – tvar škirdle v odtieni červenohnedej (približne RAL 3009)

Mestská časť Bratislava - Mestský úrad

Tento výťah je súčasťou výťahovej inštalácie

č. 392/2021/M338/2020/VLSP/LESL-9 M1:100

vydaného dňa 04.02.2021

POHĽADY  
RD LETECKÁ

*[Handwritten signature]*



**Mestská časť Bratislava - Nové Mesto**

Tento výkres je súčasťou ohlásenia stavby

č. 392/2021/11338/2020/ÚKSP/LEŠL-9

vydaného dňa 04.02.2021

  
podpis

**REKONŠTRUKCIA RD LETECKÁ**  
**Zjednodušená dokumentácia stavebných úprav**  
**Jednoduchý technický opis stavby**



## Obsah

<b>Identifikačné údaje o stavbe.....</b>	<b>3</b>
<b>Základné údaje charakterizujúce stavbu, výstavbu a jej budúcu prevádzku .....</b>	<b>4</b>
<i>Základné údaje.....</i>	<i>4</i>
<i>Plošné ukazovatele.....</i>	<i>4</i>
<i>Charakteristika stavby .....</i>	<i>4</i>
<i>Výmena strešnej krytiny.....</i>	<i>4</i>
<i>Výmena okien.....</i>	<i>4</i>
<i>Zateplenie .....</i>	<i>5</i>
<i>Dokončovacie práce .....</i>	<i>5</i>
<i>Demolácie .....</i>	<i>5</i>
<b>Prehľad východiskových podkladov .....</b>	<b>7</b>
<b>Mená a adresy účastníkov konania .....</b>	<b>8</b>
<b>Subdodávateľia .....</b>	<b>9</b>
<b>Pôdorys.....</b>	<b>10</b>
<b>Fotodokumentácia .....</b>	<b>11</b>
<b>Prílohy.....</b>	<b>13</b>

## Identifikačné údaje o stavbe

**Investor:** Ing. Hana Hanulová r. Čulenová  
**Adresa:** Oblačná 22, 831 06 Bratislava – Rača  
**E-Mail:** HanHanula@gmail.com  
**Tel.:** 0903 989 002  
**Okres:** Bratislava III  
**Obec:** Bratislava – Nové Mesto  
**Stavebný úrad:** Bratislava III – Nové Mesto  
**Druh stavby:** Zateplenie fasády, odstránenie garáže, výmena strešnej krytiny, zateplenie podkrovia, stavebné úpravy podkrovia, drobné stavebné úpravy (nové omietky).  
**Účel:** Využitie podkrovných priestorov stavby, modernizácia a zníženie energetickej náročnosti.  
**Názov projektu:** Udržiavanie RD Letecká  
**Miesto stavby:** Letecká 353/5, 831 03 Bratislava – Nové Mesto  
**Katastrálne územie:** 804690 Nové Mesto  
**Parcelné číslo:** 22834/1, 22834/3  
**List vlastníctva:** 1512  
**Kultúra pozemkov:** zastavené plochy a nádvoría

# Základné údaje charakterizujúce stavbu, výstavbu a jej budúcu prevádzku

## Základné údaje

### Plošné ukazovatele

Plocha riešeného územia:	195 m <sup>2</sup>
Zastavaná plocha (súčasný stav):	72 m <sup>2</sup>
Zastavaná plocha (navrhovaný stav):	56 m <sup>2</sup>
Úžitková plocha (navrhovaný stav):	192,2 m <sup>2</sup>
% zastavanosti:	28,7 %

### Úžitková plocha (navrhovaný stav):

1.p.p.:	26,6 m <sup>2</sup>
1.n.p.:	58,8 m <sup>2</sup>
2.n.p.:	58,8 m <sup>2</sup>
3.n.p.:	48,0 m <sup>2</sup>
<hr/> Spolu:	<hr/> 192,2 m <sup>2</sup>

## Charakteristika stavby

Územie na ktorom je rodinný dom sa nachádza v intraviláne mesta Bratislava – Nové Mesto , okr. Bratislava III., v katastrálnom území Nové Mesto, na parcele č. 22834.

Územie na ktorom je navrhovaná výstavba je ohraničené zo západnej strany p.č 22835, z východnej strany p.č. 22833, zo severnej strany p.č. 22813. Z južnej strany je pozemok napojený na miestnu komunikáciu, p.č. 22023/12.

V súčasnosti sa na pozemku nachádza štvorpodlažný podpivničený dom s podkrovím, ktorý zdieľa stenu so susednými domami na p.č. 22835 a 22833 a jednopodlažný nepodpivničený objekty v časti pred domom. Územie je rovinaté s minimálnymi nerovnosťami. Povrchové vody a splaškové vody sú vedene do miestnej kanalizácie. Stavba má zriadené prípojky – vodovodnú prípojku, elektroinštalácie a plyn.

Z konštrukčného hľadiska ide o murovaný objekt z pálených tehál, s monolitickými stropmi, s drevenou trámovou konštrukciou a so sedlovou strechou s dreveným krovom.

Súčasťou modernizácie so zameraním na zníženie energetickej náročnosti budovy je kompletná výmena okien, kontaktné zateplenie s výmenou všetkých klampiarskych prvkov a výmena strešnej krytiny.

### Výmena strešnej krytiny

Súčasná strešná krytina tvorená pálenou škridlou bude odstránená a nahradená plechovou strešnou krytinou Compact.

### Výmena okien

Okná budú plastové s 6 komorovým profilom, so zasklením izolačným troj-sklom. Podkrovné priestory budú presvetlené strešnými oknami VELUX, výklopno-výkyvnými s PUR výplňou a bezúdržbovým povrchom a izolačným zasklením.

## Zateplenie

Základy a soklové murivo budú zateplené extrudovaným polystyrénom XPS hr. 100mm, ktorý bude prichytený tanierovými hmoždinkami v počte 8ks/m<sup>2</sup> rozmerov min. 10x160mm.

Obvodové steny budú zateplené s použitím minerálnej vlny hr. 150mm prichytenou tanierovými hmoždinkami v počte 8ks/m<sup>2</sup> rozmerov min. 10x200mm.

V podkrovi budú použité pásy z minerálnej vlny hr. 180+80mm (medzi a pod krokvy).

## Dokončovacie práce

Všetky drevené prvky krovu a strechy budú impregnované ochranným dvojitým náterom proti hnilobe, drevokaznému hmyzu a požiaru.

Vnútorne omietky stien a stropov a sadrokartónové podhľady budú natreté penetračnou emulziou a následne bielym krycím dvojnásobným náterom.

## Demolácie

Počas rekonštrukcie sa odstráni nepodpivničený, jednopodlažný objekt využívaný ako garáž pristavaný pri dome.

Asanácia začne odstránením výplní otvorov. Ďalej bude nasledovať demontáž strešnej krytiny, dažďových žlabov a zvodov z plechu.

Odstránenie drevenej konštrukcie krovu bude prevedené strojným mechanizmom. Vybúraný materiál bude priebežne ukladaný na medziskládky na pozemku a po dokončení búracích prác odvezený priamo na skládku. Vybúranie murovaných častí objektu bude vykonané strojným mechanizmom, vybúraná suť bude priebežne odvážaná priamo na skládku. Základové pásy budú taktiež odstránené strojne a odvážané priamo na skládku.

Pri nakladaní s odpadmi, ktoré vzniknú počas asanácie objektu nie je predpoklad ohrozenia životného prostredia, pretože vzniknuté druhy jednotlivých odpadov sa budú zhromažďovať a skladovať na vyčlenenom mieste, kde budú zabezpečené proti odcudzeniu a znehodnoteniu.

Demontovaný materiál je odpadom na zhromažďovanie, ukladanie a zneškodňovanie, na ktorý sa vzťahuje zákon o odpadoch č.79/2015 Z. z. novelizovaný 285/2020 Z. z. Predbežne odhadnuté druhy a množstvá odpadov, ktoré vzniknú pri demontáži uvedených zariadení sú uvedené v členení podľa vyhláška MŽP č. 365/2015 Z. z. (katalóg odpadov) v tabuľke.

Pri realizácii stavby vznikne odpad a všetky zúčastnené organizácie sú povinné sa riadiť príslušnými ustanoveniami zákona o odpadoch č. 79/2015 Z.z. a o zmene a doplnení niektorých zákonov.

Odpad na stavbe bude zatriedený v zmysle zákona č. 365/2015 Z.z. v znení neskorších predpisov. Jeho presné rozdelenie podľa druhu, kategórie a spôsobu zhodnotenia alebo zneškodnenia v zmysle vyhlášky MŽP č. 371/2015 Z.z. urobí dodávateľ stavby, ktorý bude ukladať vzniknutý odpad do prenosných kontajnerov a dokladovať uloženie a likvidáciu odpadov v určených skládkach (nakladať s odpadom možno len spôsobom podľa uvedenej vyhlášky pri dodržaní všetkých ňou predpísaných náležitostí).

Odpad bude však predtým roztriedený na použiteľný a na nepoužiteľný. Prípadný kovový odpad bude odvezený do zberných surovín. Odpad z tepelnej izolácie a stavebná suť budú odvezené na regulovanú verejnú skládku. Dohody o odvoze a likvidácii uvedených odpadov budú zmluvnou povinnosťou dodávateľa, ktorú si musí zabezpečiť pred zahájením stavby.

Na stavbe sa nesmú spaľovať hmoty, pri spaľovaní ktorých vznikajú toxické plyny. Pôdu na stavenisku neznečisťovať vypúšťaním oleja, vylieváním chemikálií, farieb atď.

P.č.	Katalógové číslo	Názov odpadu	Množstvo (t)
1.	17 01 01	Betón	5,6 t
2.	17 09 04	Zmiešané odpady zo stavieb a demolácií iné ako uvedené v 17 09 01, 17 09 02 a 17 09 03	7,0 t
3.	17 01 07	Zmesi betónu, tehál, škridiel, obkladového materiálu a keramiky iné ako uvedené v 17 01 06	4,1 t
5.	17 02 01	Drevo	1,0 t
5.	17 02 02	Sklo	0,2 t
6.	17 02 03	Plasty	0,1 t
7.	17 04 05	Železo a oceľ	0,4 t
8.	17 04 11	Káble iné ako uvedené v 17 04 10	0,03 t
9.	17 03 02	Bitúmenové zmesi iné ako uvedené v 17 03 01	0,5 t

Vypracoval: Ing. Peter Hanula  
V Spišskej Novej Vsi, 06. 11. 2020

## Prehľad východiskových podkladov

1. Neucelené časti predchádzajúcich projektových dokumentácií
2. Zameranie existujúceho stavu, október 2020
3. Informačné materiály výrobcov stavebných výrobkov použitých v návrhu
4. Aktuálne platné predpisy a normy

## Mená a adresy účastníkov konania

1. PBB RENT, s.r.o., Záborského 42, Bratislava, PSČ 831 03, SR, IČO: 50641701
2. Nováková Mária r. Borodovčáková, JUDr., Kresánkova 3471/20, Bratislava, PSČ 841 05, SR

## Subdodávateľia

1, Miroslav Rybecký Felis;  
2, RUMIT SLOVAKIA, spol. s.r.o.;

IČO: 40051790;  
IČO: 31718990;

búracie, dokončovacie práce a elektroinštalácia  
voda, kúrenie



# Pôdorys

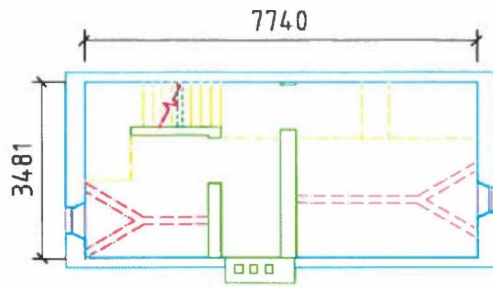

1PP  
plocha: 26,6 m<sup>2</sup>

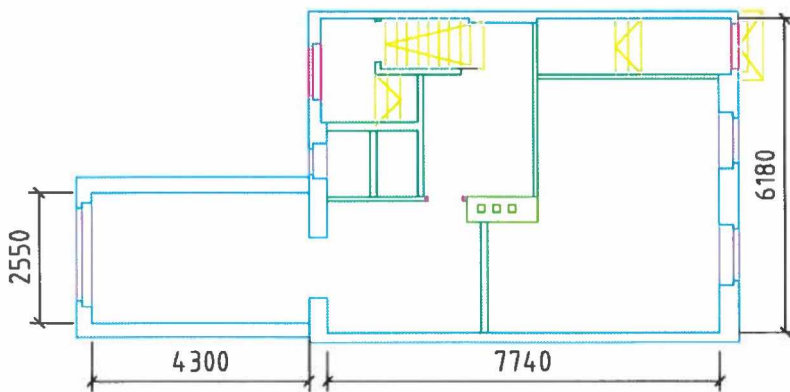

1NP  
plocha: 58,8 m<sup>2</sup>

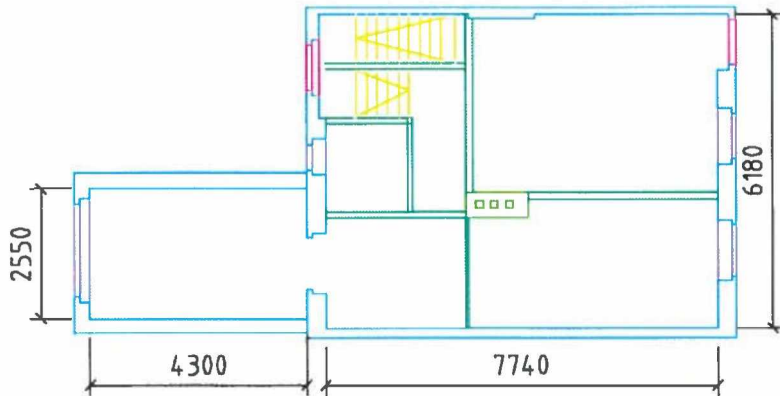

2NP  
plocha: 58,8 m<sup>2</sup>

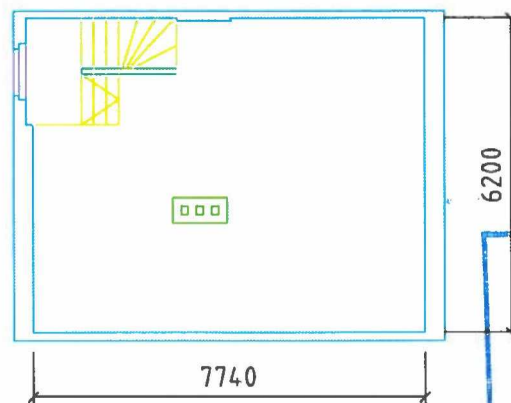

3NP  
plocha: 48 m<sup>2</sup>



Mestská časť Bratislava - Nové Mesto

Tento výkres je súčasťou ohlásenia stavby

č. 392/2021/11338/2020/ÚKSP/LESL - 9

vydaného dňa 04.02.2021

podpis



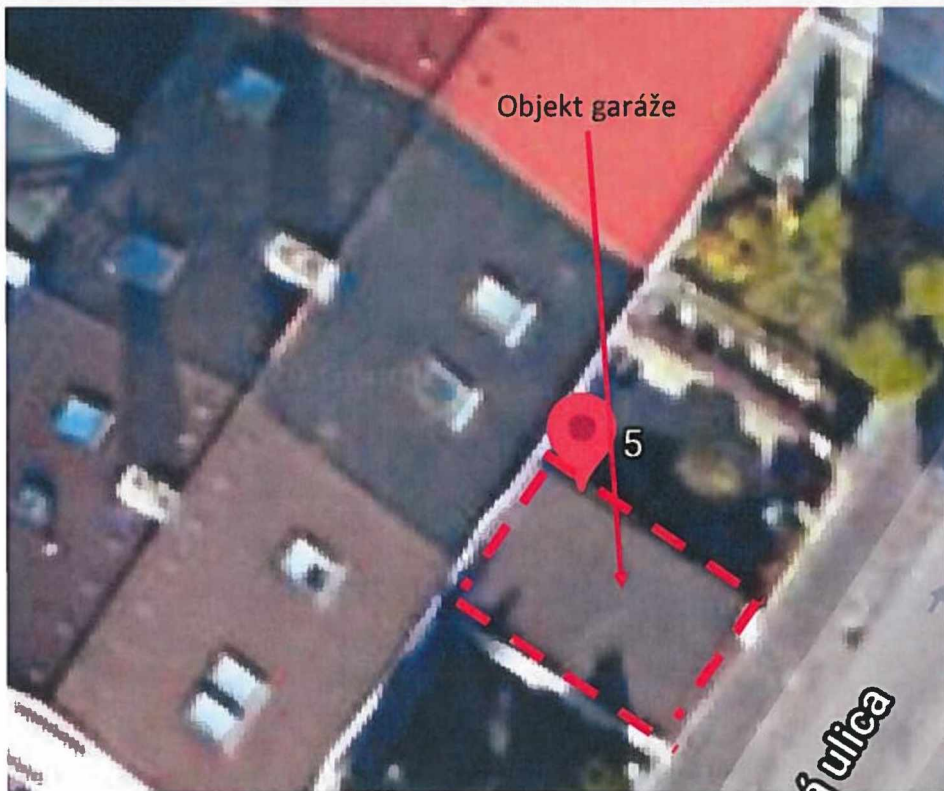

## Prílohy

1. List vlastníctva
2. Oprávnenie elektro §22
3. Vyjadrenie okresného úradu v Bratislave, Tomášikova 46, Bratislava (životné prostredie)